

АППАРАТУРА СТАНЦИОННОЙ ДВУХСТОРОННЕЙ ПАРКОВОЙ СВЯЗИ
С ЦИФРОВОЙ КОММУТАЦИЕЙ ДЛЯ МАЛЫХ СТАНЦИЙ

СДПС-Ц2М

Инструкция по монтажу и пуску

ЕИУС.468351.054-01 ИМ

Содержание

1	Общие указания и меры безопасности	3
2	Подготовка изделия к монтажу	5
3	Монтаж	5
3.1	Монтаж стационарной аппаратуры	5
3.2	Монтаж наружных переговорных устройств.....	12
4	Наладка и включение.....	13
	Приложение А (справочное) Перечень оборудования, инструмента, инвентаря и материалов	14
	Приложение Б (обязательное) Схема электрическая соединений СКУ.М1	15
	Приложение В (обязательное) Схема монтажная аппаратуры СДПС-Ц2М.....	17
	Приложение Г (обязательное) Размещение органов управления, коммутации и индикации на устройствах, входящих в состав аппаратуры СДПС-Ц2М.....	18
	Приложение Д (справочное) Крепление ПУ и ПУ.У на опоре	23

Настоящая Инструкция предназначена для организации работ по монтажу и пуску аппаратуры двухсторонней парковой связи с цифровой коммутацией для малых станций (СДПС-Ц2М). Инструкция включает сведения, необходимые для проведения монтажа и пуско-наладочных работ на объекте.

В состав аппаратуры СДПС-Ц2М ЕИУС.468351.054-01 входят:

1) Стойка коммутационно-усилительная СКУ.М1 ЕИУС.465237.002, устанавливаемая в стационарном помещении, со следующими входящими устройствами:

- усилитель трансляционный УТ600 ЕИУС.465333.002 (основной и резервный);
- устройство управления и коммутации УУК.М1 ЕИУС.465237.003;
- вводно-защитное устройство ВЗУ.М1 ЕИУС.468269.001;
- блок сетевых фильтров БСФ ЕИУС.646181.010.

2) Пульт руководителя упрощенный ПР.У ЕИУС.468351.032, устанавливаемый на рабочем месте дежурного по станции (руководителя).

3) Парковые переговорные устройства, в том числе:

- переговорное устройство ПУ ЕИУС.468351.014-01;
- переговорное устройство упрощенное ПУ.У ЕИУС.468351.023-01;
- переговорное устройство внутреннее ПУ.В ЕИУС.468351.014-02.

Переговорные устройства ПУ и ПУ.У предназначены для наружной установки, ПУ.В – для установки внутри помещений.

Составные части аппаратуры СДПС-Ц2М (СКУ.М1, УТ600, ПР.У и переговорные устройства) поставляются в отдельных индивидуальных упаковках в комплекте с запасным имуществом и эксплуатационной документацией согласно комплекту поставки, указанному в паспорте на соответствующую составную часть.

1 Общие указания и меры безопасности

1.1 При эксплуатации аппаратуры СДПС-Ц2М должны соблюдаться требования «Типовой инструкции по охране труда для электромехаников и элект-

тромонтеров сигнализации, централизации, блокировки и связи»
ТОИР-32-ЦШ-796-00.

1.2 Перед включением устройств внимательно ознакомьтесь с расположением и назначением органов управления, коммутации и подключения к внешним устройствам.

1.3 При работе с устройствами аппаратуры СДПС-Ц2М ЗАПРЕЩАЕТСЯ:

- касаться выходных клемм во время работы аппаратуры;
- производить замену элементов защиты (предохранителей, разрядников) при работающей аппаратуре;
- применять нестандартные и самодельные элементы защиты (предохранители, разрядники);
- подключать к внешним разъемам и клеммам устройства нештатные соединительные провода и кабели.

После пребывания составных частей аппаратуры СДПС-Ц2М в условиях, отличных от условий эксплуатации (см. п.2.1 руководства по эксплуатации ЕИУС.468351.054-01 РЭ), перед включением их необходимо выдержать в условиях эксплуатации не менее 3-х часов.

1.4 В аппаратуре СДПС-Ц2М действуют следующие максимальные напряжения:

- питающее напряжение сети (в СКУ.М1);
- выходное напряжение трансляционных усилителей на фидерных линиях громкоговорящего оповещения - 200 В (мгновенное значение).

1.5 При подключении линейных устройств (ПУ, ПУ.У, ПУ.В, ПР.У) обеспечьте в первую очередь их надежное заземление.

1.6 Запрещается производить монтажные работы во время грозы и дождя.

1.7 Рекомендуемый перечень оборудования, инструмента, инвентаря и материалов, используемых при монтаже аппаратуры СДПС-Ц2М, приведен в Приложении А.

2 Подготовка изделия к монтажу

2.1 Перед началом монтажа аппаратуры СДПС-Ц2М необходимо распаковать ее составные части и произвести их внешний осмотр.

2.2 Проверьте комплектность составных частей аппаратуры в соответствии с их паспортами.

2.3 Определите место установки стойки СКУ.М1. Помещение, в котором размещается стойка, должно быть оборудовано защитным заземлением, обеспечивать нормальный вентиляционный режим работы и условия эксплуатации, указанные в руководстве по эксплуатации ЕИУС.468351.054-01 РЭ.

Категорически запрещается закрывать вентиляционные отверстия, предусмотренные в корпусах блоков и стойки !

2.4 Произведите установку трансляционных усилителей в стойку СКУ.М1. Для этого снимите заднюю крышку стойки, открутите винты на лицевой стороне стойки и на направляющих в местах установки усилителей. По направляющим вставьте трансляционные усилители в соответствии с рисунком Г1 приложения Г и закрепите их винтами к лицевой стороне стойки и к направляющим. Подключите и закрепите межблочные кабели в соответствии со схемой электрической соединений СКУ.М1 (см. приложение Б) и рисунком Г2 Приложения Г. Проверьте надежность соединения всех межблочных кабелей и закройте заднюю крышку стойки.

3 Монтаж

Монтаж аппаратуры СДПС-Ц2М осуществляется по монтажной схеме, приведенной в Приложении В.

3.1 Монтаж стационарной аппаратуры

3.1.1 Стойка рассчитана для установки на горизонтальную поверхность в служебном отапливаемом помещении. Ввод линейных кабелей на СКУ.М1 должен осуществляться сверху, с использованием кабельроста. Для подключения к СКУ.М1 фидерных линий громкоговорящего оповещения, линий переговорных устройств и пульта руководителя рекомендуется использовать кабели,

характеристики которых приведены в таблице 1. Фидерные линии громкоговорящего оповещения должны быть экранированы, экран (броня) заземляется в одной точке на станционной стороне. Экраны всех кабелей на станционной стороне соединяются в одной муфте. От муфты до клеммных колодок СКУ.М1, кабели фидерных линий прокладываются без брони. Жилы кабеля заделываются для соединения под винт клеммной колодки. Кабели линий переговорных устройств и линии ПР.У от муфты до клеммных колодок СКУ.М1 прокладываются витыми парами в экране (диаметр жил не менее 0,5 мм). Экраны этих кабелей должны быть соединены с броней наружного кабеля. Допускается объединение линий переговорных устройств и линии ПР.У в одном кабеле.

3.1.2 Размещение органов управления, коммутации и индикации на устройствах, входящих в состав аппаратуры СДПС-Ц2М, приведено в приложении Г. Жилы кабелей вводятся через пазы в верхней части СКУ.М1 и крепятся скобами и (или) стяжками из комплекта ЗИП на раме стойки.

Таблица 1 – Рекомендуемые характеристики кабелей для монтажа аппаратуры СДПС-Ц2М

Вид линии	Максимальная длина линии, км	Количество жил	Диаметр (D), сечение (S) провода, не менее	Примечание
Фидер громкоговорящего оповещения	5	3	$D \geq 0,9$ мм, $S \geq 0,65$ мм. кв.	Скрученные жилы в экране
Линии переговорных устройств	5	2	$D \geq 0,9$ мм, $S \geq 0,65$ мм. кв.	Витая пара в экране
Линия ПР.У	3	2	$D \geq 0,5$ мм, $S \geq 0,2$ мм. кв.	Витая пара в экране

Примечание – Фидерные линии громкоговорящего оповещения не должны быть объединены в одном кабеле с линиями переговорных устройств и ПР.У.

3.1.3 Подключение СКУ.М1 осуществляется в следующей последовательности:

1) Снимите заднюю крышку стойки и произведите ее заземление. Соедините корпус стойки (элемент заземления находится сверху стойки рядом с пазами для ввода внешних кабелей) с общим контуром заземления с помощью изолированного провода сечением не менее $2,5 \text{ мм}^2$ (сопротивление заземления не должно превышать 10 Ом). При наличии на объекте дополнительного контура защитного заземления отсоедините кабель X15 от клеммы защитного заземления (контакт 1 клеммной колодки А4 блока ВЗУ.М1 – см. приложения Б, В, Г) и соедините ее с контуром защитного заземления с помощью изолированного провода сечением не менее $2,5 \text{ мм}^2$ (сопротивление заземления не должно превышать 10 Ом).

Внимание! Категорически ЗАПРЕЩАЕТСЯ включать стойку без заземления !

2) Подключите к клеммным колодкам ВЗУ.М1 двухпроводные линии ПУ и ПР.У и трехпроводные линии громкоговорящего оповещения.

3) Подключение линий приема (ПРМ) и передачи (ПРД) канала ТЧ аппаратуры ОТС и речевого информатора (РИ) осуществляется в соответствии с монтажной схемой. При этом линии управления речевого информатора (УПР. РИ) не должны иметь гальванической связи с корпусом СКУ.М1 (для управления должна использоваться изолированная контактная пара, работающая на замыкание, или транзистор оптопары).

4) При подготовке к работе с аппаратурой ОТС установите код избирательного вызова. Для этого снимите заднюю крышку стойки, отключите от блока УУК.М1 кабели, открутите винты крепления блока к передней стенке стойки и к направляющим, вытащите его из стойки и снимите верхнюю крышку. С помощью переключателей поз. 81 на рисунке Г3 установите необходимый код (номера частот) принимаемого сигнала избирательного вызова (ИВ) от аппаратуры ОТС в соответствии с таблицей 2.

Таблица 2 – Коды частот сигналов ИВ, определяемые переключателями поз. 81 на рисунке Г3

Номер первой частоты вызова	Значение первой частоты в посылке	Номера переключателей младшей группы SW1 в положении «ON»	Номер второй частоты вызова	Значение второй частоты в посылке	Номера переключателей старшей группы SW1 в положении «ON»
1	316	1, 2, 3, 4	1	316	5, 6, 7, 8
2	430	2, 3, 4	2	430	6, 7, 8
3	585	1, 3, 4	3	585	5, 7, 8
4	795	3, 4	4	795	7, 8
5	1080	1, 2, 4	5	1080	5, 6, 8
6	1470	2, 4	6	1470	6, 8
7	2000	1, 4	7	2000	5, 8
8	890	4	8	890	8
9	1215	1, 2, 3	9	1215	5, 6, 7
10	1360	2, 3	10	1360	6, 7
11	1620	1, 3	11	1620	5, 7

5) При использовании 24-вольтового питания линий ПУ установите переключатель «+24/48 В» (поз. 80 на рисунке Г3 приложения Г) в положение «ВЫКЛ(1)», при использовании 48-вольтового – в положение «ВКЛ(ON)».

6) Установите верхнюю крышку блока УУК.М1, установите блок в стойку, подключите к нему необходимые кабели и закрепите их.

7) С помощью переключателей 1,2,3 «Режим РИ» на передней панели УУК.М1 (поз. 27 на рисунке Г1 приложения Г) определите фидеры для громкоговорящего оповещения (нижнее положение переключателей 1,2,3 соответствует включению при оповещении от РИ в режим «ГРОМКО» ФИДЕРА 1,2,3 соответственно, верхнее – в режим «ТИХО»). С помощью переключателей 4,5 «Режим РИ» определите приоритет РИ в соответствии с таблицей 3.

Таблица 3 – Определение приоритета РИ.

Положение переключателей «Режим РИ»		Приоритет РИ
4	5	
Вверх	Вверх	<p>Приоритет 4: САМЫЙ НИЗКИЙ приоритет: Передача с любой линии ПУ, ПР.У или ОТС перебивает передачу от РИ; по окончании передачи с линии ПУ (если ни одна из линий не передает), ПР.У или ОТС передача от РИ возобновляется, если замкнуты управляющие контакты («УПР. РИ»). Передача от РИ (по замыканию управляющих контактов) не перебивает передачу с линий ПУ, ПР.У или ОТС.</p>

Положение переключателей «Режим РИ»		Приоритет РИ
4	5	
Вниз	Вверх	Приоритет 3: приоритет КАК У ЛИНИЙ ПУ: Передача от РИ не перебивает передачу с линий ПУ; передача с линий ПУ не перебивает передачу от РИ. ПР.У и ОТС перебивают РИ. По окончании передачи от ПР.У (ОТС), если контакты «УПР. РИ» замкнуты, то передача от РИ возобновляется. Во время передачи от РИ УУК.М1 и ПР.У принимают вызовы с линий ПУ.
Вверх	Вниз	Приоритет 2: приоритет ВЫШЕ, ЧЕМ У ЛИНИЙ ПУ РИ перебивает линии ПУ, но не перебивает ПР.У и ОТС. ПР.У и ОТС перебивают РИ. По окончании передачи от ПР.У (ОТС), если контакты «УПР. РИ» замкнуты, то передача от РИ возобновляется.
Вниз	Вниз	Приоритет 1: САМЫЙ ВЫСОКИЙ приоритет: РИ перебивает всех; никто не перебивает РИ, пока не разомкнутся контакты «УПР. РИ». По замыканию контактов «УПР. РИ» УУК.М1 посылает в ПР.У DTMF-команду "РИ-ВКЛючился", по которой ПР.У не реагирует на кнопки (кроме кнопки СБРОС). По окончании передачи от РИ происходят действия как при автоотбое, но без ожидания 15-20 сек. Во время передачи от РИ сигналы с линий ПУ не обрабатываются, никакие команды от ПР.У, кроме команды "СБРОС" не обрабатываются.
Примечание – В любом случае перед коммутацией РИ на парк запоминается состояние системы (состояние коммутаций, режимы фидеров и УТ), затем нужные фидеры (выбранные с помощью переключателей 1,2,3 «Режим РИ») включаются в р-м ГРОМКО, а остальные - в р-м «ТИХО»; после окончания передачи от РИ состояние системы восстанавливается. Если кто-то прерывает передачу от РИ, то запомненное перед ее началом состояние системы восстанавливается.		

8) С помощью переключателя 6 «Режим РИ» на передней панели УУК.М1 установите необходимый режим работы:

- когда переключатель находится в верхнем положении, сигнал со входа «РИ» транслируется в линии ПР (прослушивается в динамике ПР.У);
- когда переключатель находится в нижнем положении («ON»), сигнал со входа «РИ» не транслируется в линии ПР (не прослушивается в динамике ПР.У).

9) При необходимости произведите установку переключателей «РЕЖИМ ЛПУ» на передней панели блока УУК.М1 (поз. 28 на рисунке Г1) в положение «ON» (вниз) для тех линий ПУ, где необходима установка режима «Громкоговорящее оповещение с разрешения руководителя» (см. п.п. 2.5.3 руководства по эксплуатации ЕИУС.468351.054-01 РЭ).

10) Проверьте наличие предохранителей нужного номинала и их исправность во всех блоках стойки.

11) Для подключения регистратора переговоров к разъему «МЗ» блока УУК.М1 (симметричный гальванически развязанный выход) используйте аудиоштекер NP212 (6,35 мм, стерео) из комплекта ЗИП (контакты 2 и 3 - см. рисунок Г4 приложения Г).

12) Подключите к стойке через разъем «СЕТЬ» блока БСФ, используя кабель питания SF101/SF104, сетевое напряжение 220 В/50 Гц.

13) Проверьте надежность и правильность соединения всех межблочных кабелей стойки в соответствии со схемой электрической соединений СКУ.М1 (см. приложение Б). Закрепите разъемы серии D-SUB с помощью крепежа из комплекта поставки. Закройте заднюю крышку СКУ.М1.

14) На передней панели блока ВЗУ.М1 установите ножевые замыкатели (вилки 4-хконтактные) в гнезда поз.1,6 (рисунок Г1 приложения Г).

15) Подключите контакты «АВАРИЯ 1» и «АВАРИЯ 2» блока ВЗУ.М1 (см. рисунок Г2 приложения Г) к системе аварийной сигнализации и/или к системе мониторинга. Во время работы аппаратуры СДПС-Ц2М с основным УТ контакты «АВАРИЯ 1» замкнуты, во время работы с резервным УТ - контакты «АВАРИЯ 1» разомкнуты; в аварийном и обесточенном состоянии аппаратуры – контакты «АВАРИЯ 2» разомкнуты, контакты «АВАРИЯ 1» замкнуты, в неаварийном состоянии – контакты «АВАРИЯ 2» замкнуты.

3.1.4 Подключение ПР.У

Подключение ПР.У осуществляется в следующей последовательности:

1) Определите место установки ПР.У, обеспечивающее удобство работы дежурного по станции (руководителя) и доступность органов управления.

2) Соедините элемент заземления (поз.15 на рисунке Г5) с общим контуром заземления с помощью изолированного провода сечением не менее 2,5 мм² (сопротивление заземления не должно превышать 10 Ом).

3) Подключите ПР.У к контактам «ЛПР 1» блока ВЗУ.М1 (см. рисунок Г2 приложения Г) через разъем «УПРАВЛЕНИЕ» с помощью кабеля из комплекта поставки ПР.У. Соединение кабеля и линии связи от СКУ.М1 рекомендуется производить через переходную колодку. При необходимости

подключите педаль и, соблюдая полярность, сетевой адаптер из комплекта поставки ПР.У (для увеличения громкости встроенного громкоговорителя). Для соединения используйте розетку DB-9F кабеля подключения ПР.У к линии связи из комплекта ЗИП. Распайка розетки осуществляется по монтажной схеме и в соответствии с таблицей 4. После подключения к разъему «УПРАВЛЕНИЕ» зафиксируйте розетку винтами на корпусе ПР.У.

Таблица 4 - Разъем «УПРАВЛЕНИЕ» ПР.У

Контакт	Цепь	Назначение
1	ЛИНИЯ	Подключение к линии связи с СКУ.М1
2	ПЕДАЛЬ	Подключение педали
3		
4		
5	+24 В	Подключение «+» внешнего источника
6	ЛИНИЯ	Подключение к линии связи с СКУ.М1
7	ПЕДАЛЬ	Подключение педали
8		
9	GND (0 В)	Подключение «-» внешнего источника

4) При использовании внешней активной акустической аппаратуры необходимо подключить ее к разъему «ВНЕС.ГР», используя аудиоштекер 6,35 мм NP212 (стерео) из комплекта ЗИП (контакты 1 (общий), 2 и 3 (сигнальные) - см. рисунок Г5 приложения Г).

5) При необходимости произведите установку переключателей «РЕЖИМ» (см. рисунок Г5 приложения Г), для чего снимите нижнюю крышку. Установите в положение «ВКЛ» («ON») переключатели для тех линий ПУ, где необходима установка режима «Громкоговорящее оповещение с разрешения руководителя» (см. п.п. 2.5.3 руководства по эксплуатации ЕИУС.468351.054-01 РЭ), в положение – «ВЫКЛ» - для остальных. Установите на место нижнюю крышку.

3.1.5 Подключение ПУ.В.

Переговорное устройство ПУ.В является стационарным устройством и может быть установлено в помещении охраны, в товарной конторе или в другом помещении станции.

Подключение ПУ.В осуществляется в следующей последовательности:

1) Определите место установки ПУ.В.

2) Соедините клемму заземления с контуром общего заземления. с помощью изолированного провода сечением не менее $2,5 \text{ мм}^2$ (сопротивление заземления не должно превышать 10 Ом).

3) Возьмите из комплекта ЗИП розетку типа DV-9F с корпусом и согласно монтажной схеме, приведенной в Приложении В, произведите распайку кабеля, при необходимости подключите педаль.

4) Подключите розетку к разъему «ЛИНИЯ» и закрепите ее винтами.

3.2 Монтаж наружных переговорных устройств

3.2.1 Парковые переговорные устройства ПУ, ПУ.У устанавливаются на общих опорах с оповестительными громкоговорителями или на отдельных столбиках. Высота установки верхней горизонтальной стенки от уровня земли должна быть 1500 мм.

3.2.2 Внизу опор, на которых размещаются переговорные устройства и громкоговорители, должны быть установлены концевые муфты. Кабели, поступающие от стойки СКУ.М1, разделяются в муфте, а затем проводами, по трубе производится подключение переговорных устройств.

3.2.3 Подключение внешних переговорных устройств осуществляется в следующей последовательности (см. приложение Д):

1) Снимите на ПУ (ПУ.У) с помощью ключа верхнюю крышку (съёмную часть). Установите основание ПУ (ПУ.У) на опоре. Крепление ПУ (ПУ.У) на опоре приведено в Приложении Д.

2) Соедините корпус переговорного устройства с корпусом соединительной муфты, используя изолированный провод сечением не менее $2,5 \text{ мм}^2$ (сопротивление заземления не должно превышать 10 Ом).

3) Разделайте кабель, подведите его через герметичный резиновый ввод и зафиксируйте хомутом на основании.

4) Установите верхнюю крышку на основание и подключите провода кабеля к клеммной колодке в соответствии со схемой подключения, приведенной на основании ПУ (ПУ.У) и монтажной схемой аппаратуры

СДПС-Ц2М. Закройте с помощью ключа съемную часть ПУ (ПУ.У) и проконтролируйте надежность крепления переговорного устройства.

4 Наладка и включение

4.1 Проверьте правильность и надежность подключения линий и фидеров в блоке ВЗУ.М1, при необходимости подтяните винты крепления проводов на клеммных колодках.

4.2 Проверьте наличие и правильность подсоединения заземляющего провода и провода защитного заземления в ВЗУ.М1. Омметром проверьте отсутствие короткого замыкания жил кабеля с болтом заземления, в случае обнаружения короткого замыкания на землю устраните неисправность.

4.3 Проверьте надежность подключения питающей сети и с помощью комбинированного прибора - наличие питающего напряжения, которое должно быть в пределах от 187 до 242 В. Включите автомат защиты на передней панели блока БСФ.

4.4 В соответствии с Руководством по эксплуатации ЕИУС.468351.054-01 РЭ произведите включение аппаратуры СДПС-Ц2М и контроль ее работоспособности (см. п. 2.4 Руководства по эксплуатации). Для проверки работоспособности удобнее подключить ПР.У на месте установки СКУ.М1.

4.5 Проконтролируйте установление связи со всех переговорных устройств каждой линии. Если в режиме передачи с переговорного устройства появляется акустическая обратная связь, вызванная воздействием на микрофон ПУ (ПУ.У) дальних громкоговорителей, то необходимо открыть переговорное устройство и с помощью подстроечного резистора на плате ПУ (ПУ.У.) уменьшить усиление микрофонного усилителя до пропадания акустической обратной связи. Проверять отсутствие акустической обратной связи нужно при закрытой крышке ПУ (ПУ.У).

Приложение А

(справочное)

Перечень оборудования, инструмента, инвентаря и материалов

№ п.п.	Наименование оборудования, инструмента, инвентаря, материала	Назначение	Кол-во	Примечания
1	Комбинированный прибор Ц-4380	Измерение напряжения, тока, сопротивления	1 шт	
2	Измеритель сопротивления заземления ЭС0201 или М416	Измерение сопротивления заземления	1 шт	
3	Набор слесарно-монтажного инструмента	Монтаж СКУ.М1 и наружных переговорных устройств	1 шт	
4	Паяльник электрический	Распайка разъемов для подключения ПР.У и ПУ.В	1 шт	36 В, 40 Вт
5	Пояс монтерский предохранительный	Установка громкоговорителей	1 шт	
7	Когти монтерские		1 шт	
8	Аптечка первой помощи	Средство первой помощи	1 шт	
9	Провод монтажный типа ПВ2-ПВ4 сечением 2,5 мм ²	Заземление СКУ.М1, ПР.У, ПУ.В, ПУ, ПУ.У	По месту	
10	Припой ПОС-61 и флюс для пайки	Распайка разъемов для подключения ПР.У и ПУ.В	10 гр	

Приложение Б (обязательное)

Схема электрическая соединений СКУ.М1



Таблица Б1 – Перечень кабелей СКУ.М1

Позиционное обозначение на схеме соединений	Наименование	Количество
X1	Кабель «УУК.М1-УТ осн.» ЕИУС.465237.002.800	1
X2	Кабель «УУК.М1-УТ рез.» ЕИУС.465237.002.800-01	1
X3	Кабель «ВЗУ.М1-УУК.М1» ЕИУС.465237.002.850	1
X4	Кабель «ВЗУ.М1-УТ осн.» ЕИУС.465237.002.900	1
X5	Кабель «ВЗУ.М1-УТ рез.» ЕИУС.465237.002.900-01	1
X6	Кабель питания SF-101/SF-104	1
X7...X9	Кабель сетевой компьютер-монитор	3
X10...X13	Кабель заземления ЕИУС.685621.001-30	4
X14	Кабель заземления ЕИУС.685621.001-40	1
X15	Кабель заземления ЕИУС.685621.002-07	1

Приложение В (обязательное)

Схема монтажная аппаратуры СДПС-Ц2М

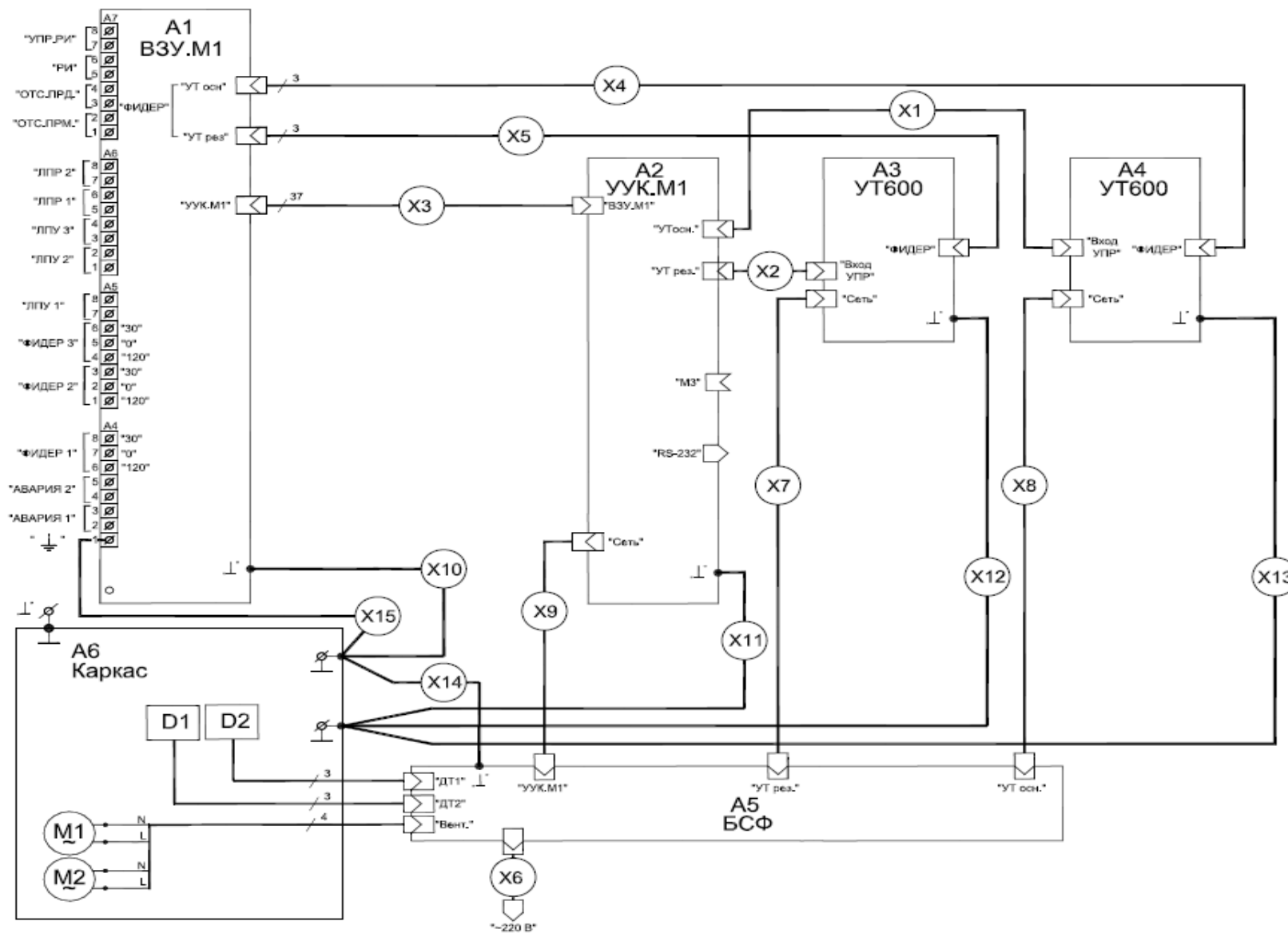
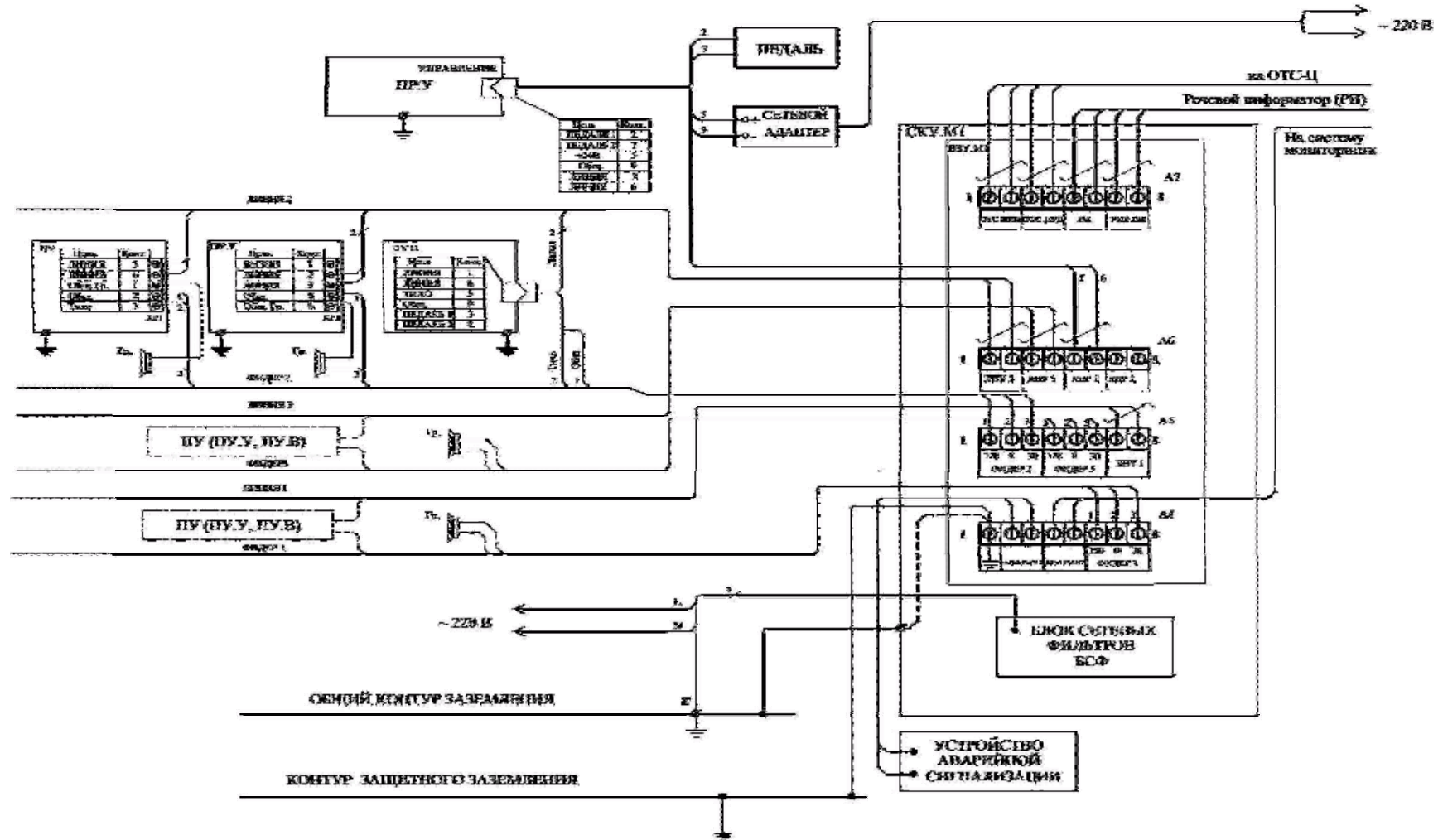

Приложение Г (обязательное)

Размещение органов управления, коммутации и индикации на устройствах, входящих в состав аппаратуры СДПС-Ц2М



Рисунок Г1 – Стойка СКУ.М1: вид спереди



Рисунок Г2 – Стойка SKU.M1: вид сзади со снятой задней крышкой

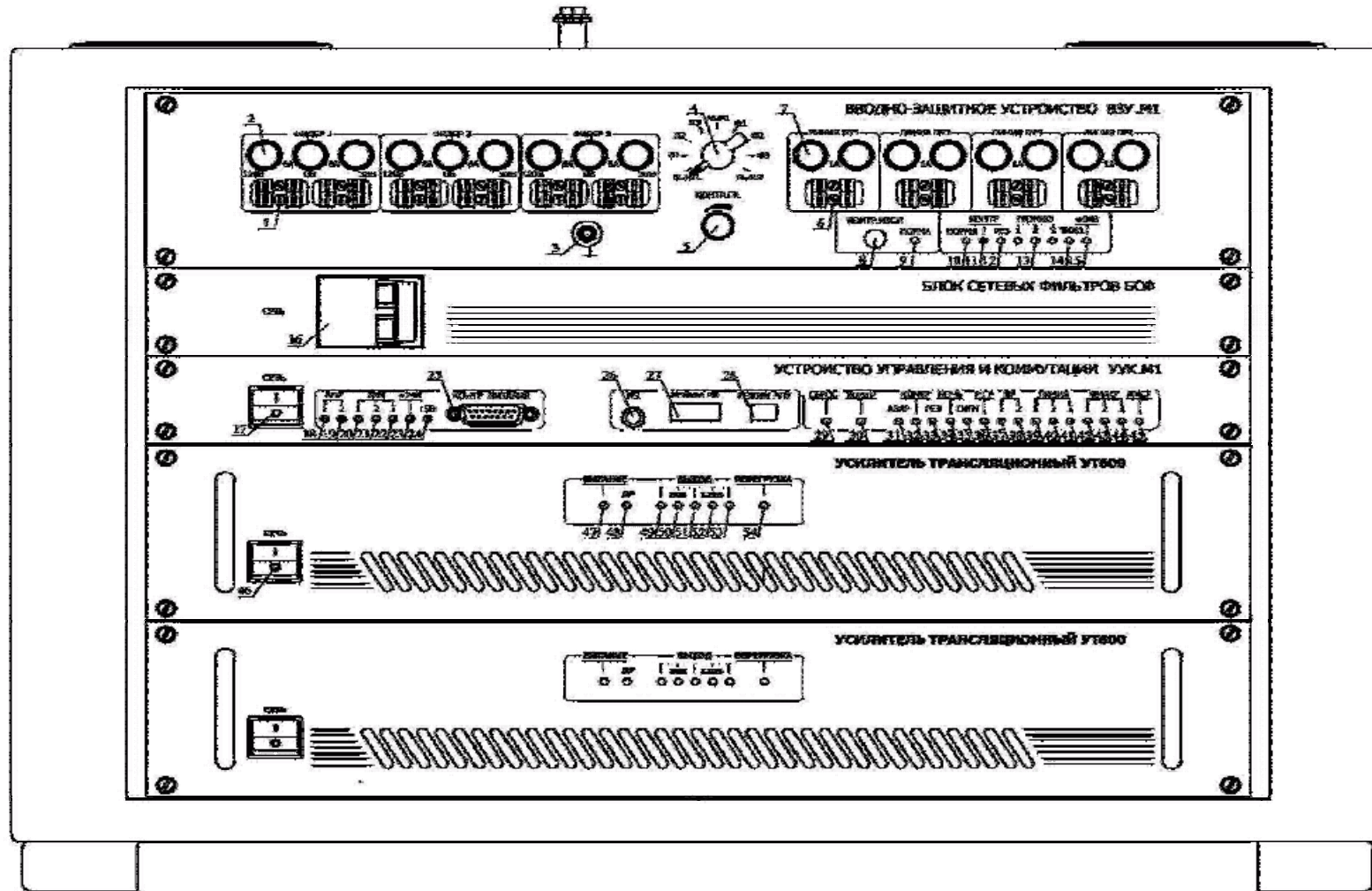

Рисунок Г3 – Расположение переключателей на плате блока УУК.М1

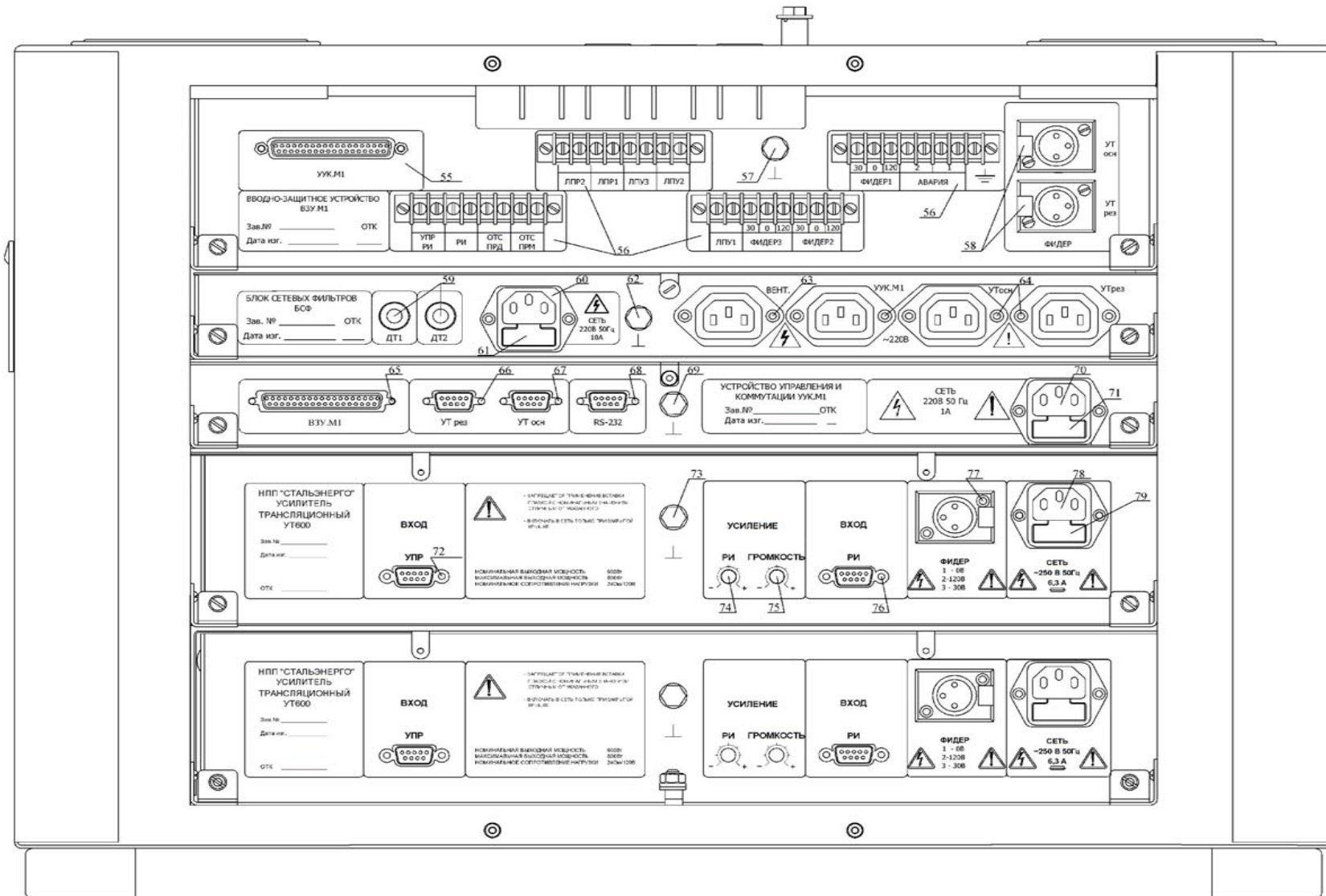

Рисунок Г4 – Нумерация контактов аудиштекеров 6,35 мм NP212 (стерео)

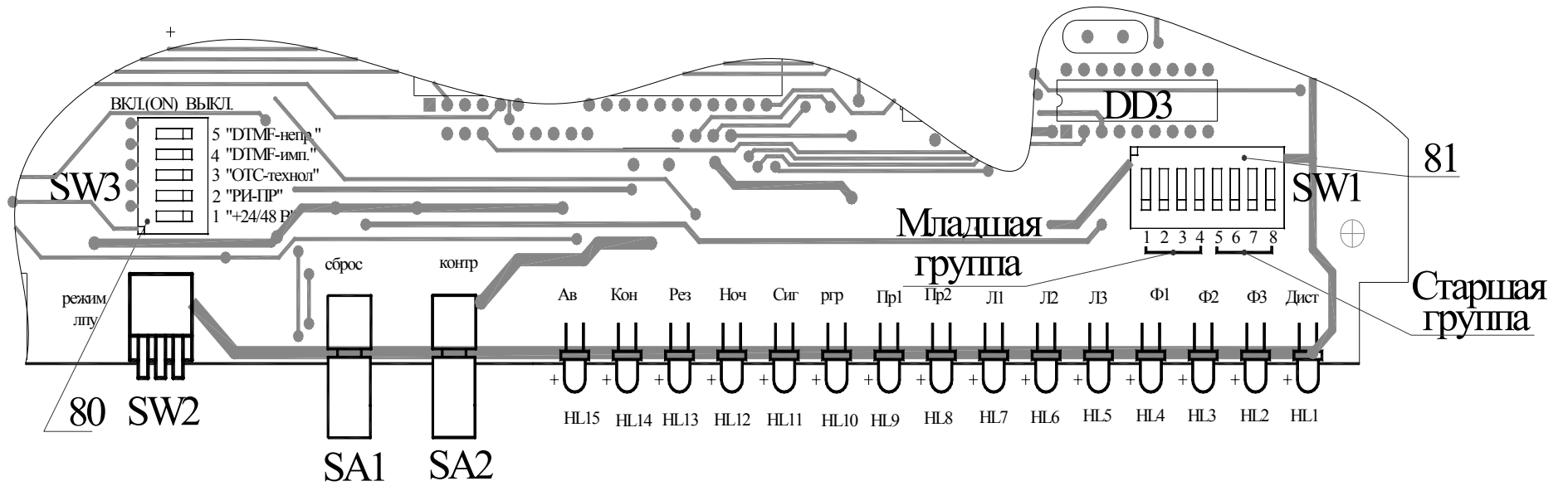

Рисунок Г5 - Размещение органов управления, коммутации и индикации на ПР.У

Приложение Д

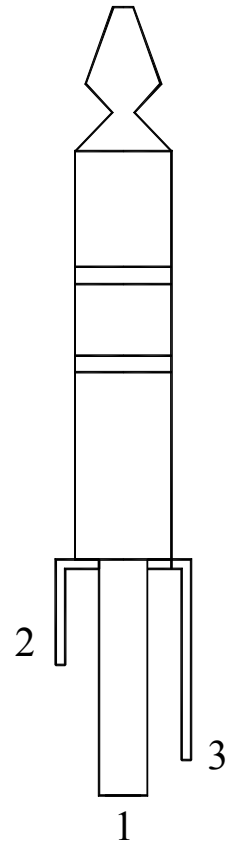
(справочное)

Крепление ПУ и ПУ.У на опоре

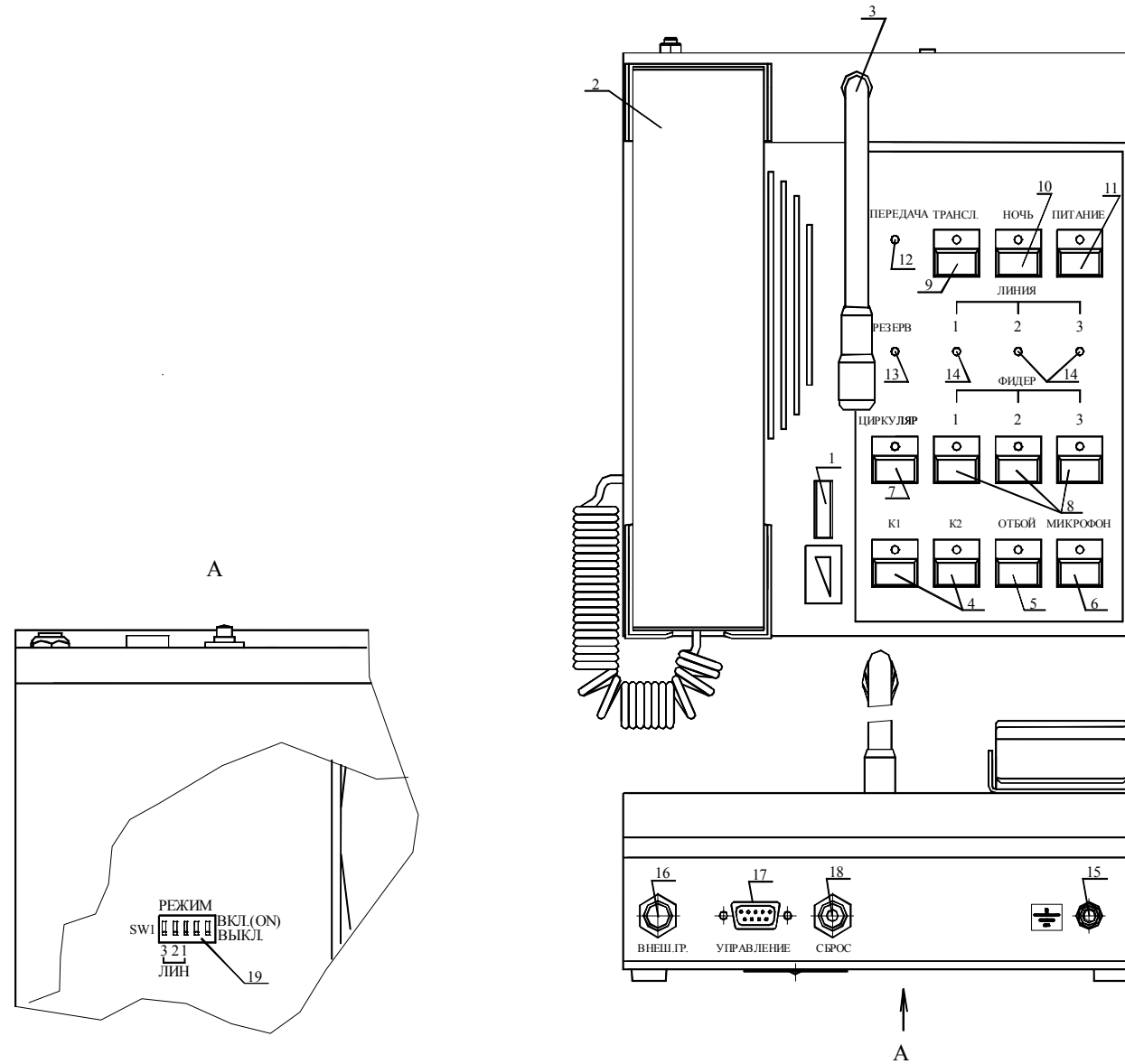
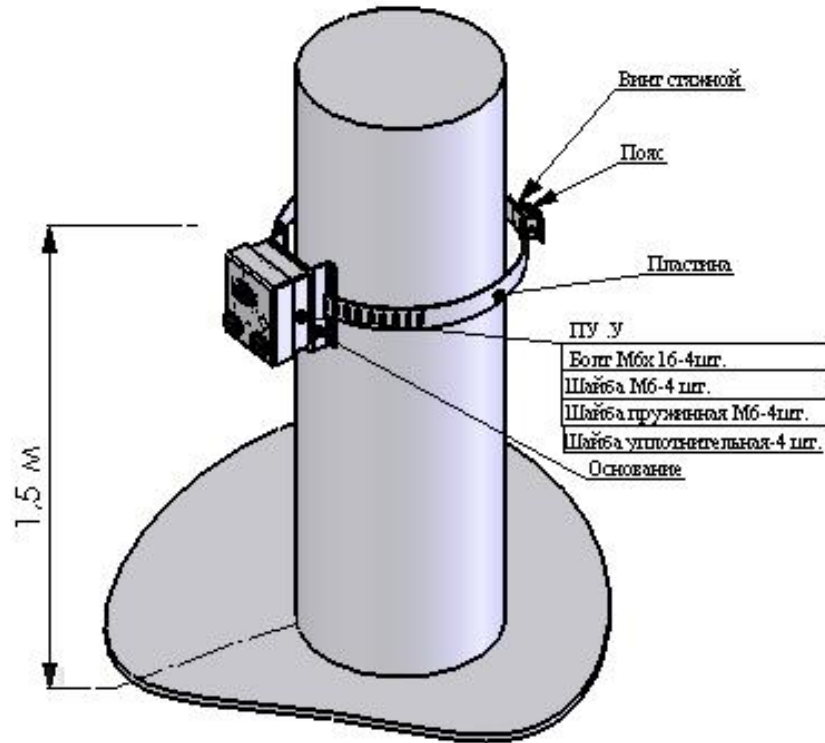

Крепление ПУ.У на опоре

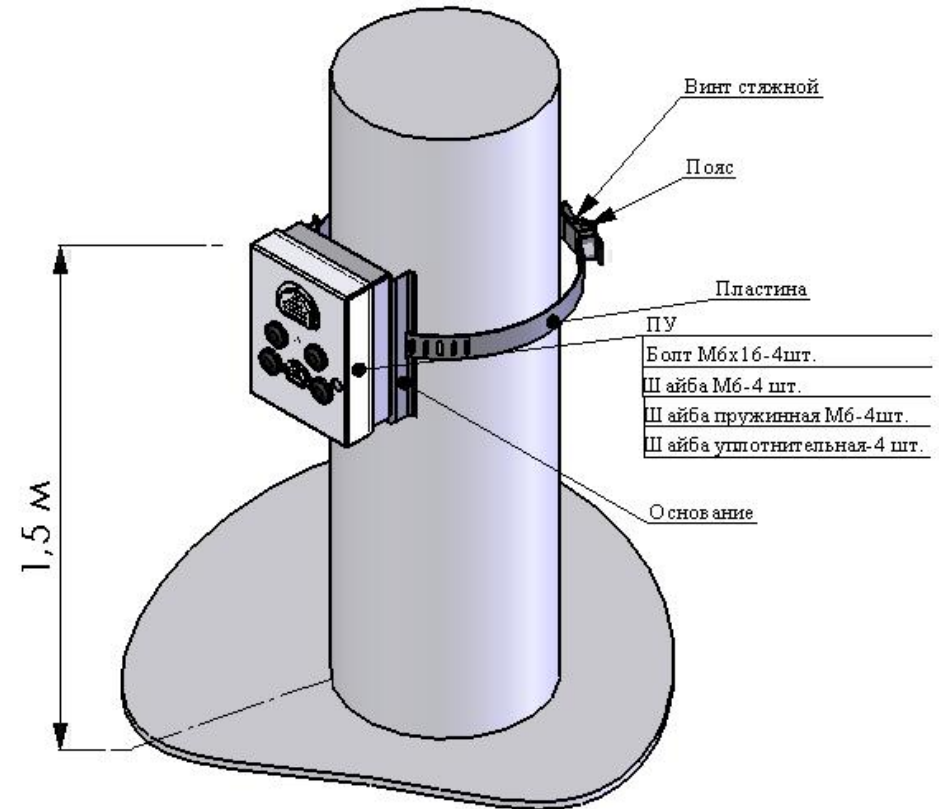

Крепление ПУ на опоре

